



คู่มือ

การปฏิบัติงาน และการใช้

เครื่องมือในการทำปก-เข้าเล่ม



แผนกจัดทำปก กองโรงพิมพ์ กรมสารบรรณทหารเรือ

**คู่มือการปฏิบัติงาน
ของแผนกจัดทำปก กรพ.สบ.ทร**

ขั้นตอนการใช้เครื่องพับกระดาษ

๑. คุณลักษณะงานที่จะพับว่าเป็นแบบไหน เช่น แผ่นพับโบว์ชัวร์ธรรมดาหรืองานพับแบบ ๔ หน้ายก , ๘ หน้ายก , ๑๖ หน้ายก
๒. สับคัตเตอร์เปิดสวิทช์ไฟเตรียมเดินเครื่อง
๓. กระทั่งกระดาษเข้าหน้าแท่นพับ ตามขนาดของงานที่ต้องการพับ
๔. ถ้าเป็นงานพับแบบ ๔ หน้ายกหรือโบว์ชัวร์ ให้ใส่ฉากบนและฉากล่างสลับกันตามลักษณะของงานที่จะพับ
๕. ถ้าเป็นงานพับแบบ ๘ หน้ายกหรือ ๑๖ หน้ายกขึ้นไป ให้ใช้ฉากบนและฉากหน้าเป็นหลัก โดยมีใบมีดสับกระดาษเป็นตัวสับแบ่งครึ่งหน้ายก
๖. เมื่อใส่กระดาษเข้าหน้าแท่นพับพร้อมตั้งฉากตามขนาดของงานแต่ละงานเรียบร้อยแล้ว
๗. กดปุ่มสายพานเดินเครื่อง
๘. กดปุ่มระบบลมทำงาน
๙. ตั้งระยะลมคูกระดาษ
๑๐. ตั้งระยะความห่างของกระดาษแต่ละแผ่น
๑๑. ตั้งความหนาของกระดาษ (ความเข็ม)
๑๒. ตั้งเลขจำนวนแผ่นของกระดาษที่พับตามความต้องการ
๑๓. เมื่อเตรียมขั้นตอนทุกขั้นตอนพร้อมแล้ว
๑๔. ทดลองปล่อยกระดาษดู โดยกดปุ่มปล่อยกระดาษทีละแผ่นแล้วสำรวจว่าได้ขนาดที่ต้องการหรือยัง ถ้ายังก็ปรับให้ได้ตามขนาดที่ต้องการ
๑๕. เมื่อปรับแต่งได้ตามขนาดที่ต้องการแล้วให้กดปุ่มเดินกระดาษติดต่อกันได้เลย จนกว่างานนั้นจะหมดจำนวน
๑๖. เมื่อทำงานเสร็จเรียบร้อยแล้ว ให้กดปุ่มปิดลม กดปุ่มหยุดสายพานเดินเครื่อง
๑๗. ปิดสวิทช์ดับไฟเครื่อง แล้วสับคัตเตอร์ไฟลง

วิธีการบำรุงรักษา

๑. ตรวจสอบสภาพเครื่องให้เรียบร้อย
๒. หยอดน้ำมันอัดจารบีตามจุดต่างๆของเครื่อง
๓. เมื่อเลิกปฏิบัติงาน ทำความสะอาดเครื่องให้เรียบร้อย
๔. ใช้ลมเป่าในส่วนที่เป็นหัวคูและทุกๆส่วนของแท่นพับ เพื่อให้ขี้กระดาษและฝุ่นที่ตกค้างอยู่ออกให้สะอาด

ขั้นตอนการใช้เครื่องไสสันทากาวหุ้มปก ชนิด ๔ หัวและชนิด ๕ หัว

๑. เปิดสวิทช์ไฟเข้าเครื่องอุ่นกาว ใช้เวลาประมาณ ๔๕ นาที ถ้าแรงค่วนก็ต้องคอยคนให้กาวละลายไวเข้าจะใช้เวลาประมาณ ๓๐ นาที (หม้อกาวติดกับตัวเครื่องมืออยู่ ๒ หม้อ มีอ่างเล็กและอ่างใหญ่ โดยแต่ละอ่างใช้อุณหภูมิไม่เท่ากัน)
๒. พยายามคูกาวให้ละลายให้ทั่วกัน
๓. หมุนอ่างกาวขึ้น คอยดูระดับ อย่าให้เสื่อของลูกกาวแตะกาว ถ้าแตะกาวแล้วจะทำให้กาวซึมเข้าไปด้านในจะทำให้เกิดการขัดข้องได้
๔. ข้อควรระวัง ขณะเครื่องกำลังทำงานระวังอย่าให้กาวลกระดึบลงไปมาก ถ้าลกระดึบลงไปมากแล้ว จะทำให้ลูกกาวแตะกาวไม่ถึง เมื่อเป็นเช่นนี้จะต้องหยุดเครื่อง แล้วเติมกาวให้อยู่ในระดับใช้งาน ต่อจากนั้นให้แช่ลูกกาวไว้ประมาณ ๑๐ นาที
๕. กาวอ่างใหญ่ใช้อุณหภูมิ ๒๐๐ - ๒๕๐ องศาเซลเซียส (เติมครั้งเดียวให้เกือบได้ระดับใช้งาน)
๖. กาวอ่างเล็กใช้อุณหภูมิ ๑๕๐ - ๑๘๐ องศาเซลเซียส ครั้งแรกเติมเช่นเดียวกับอ่างใหญ่
๗. วัดสันหนังสือว่ามีความหนาบางเท่าใด แล้วนำมาตั้งชุกกาวข้าง อย่าให้โตกว่าสันหนังสือเกินกว่า ๕ มม.จะมีลูกกลิ้งอยู่ ๒ ตัว โดยคลายตัวนอศด้านข้าง ต้องเลื่อนนอศตัวในตัวเดียว
๘. เปิดสวิทช์ให้ไฟเข้าเครื่อง ด้านข้างของเครื่องจะมีปุ่มกดอยู่ ๓ ปุ่มคือ
 - ๘.๑ ปุ่มบีบลมคูด
 - ๘.๒ มอเตอร์หมุนเครื่อง (มีจ็อบบังคับอีกตัว บังคับด้วยมือ) เปิดฝ้าหมุนแต่งด้วยมือได้เล็กน้อย
 - ๘.๓ เปิดใบมีดไสสัน เศษกระดาษจะเข้าไปในถุงรองรับ
๙. ใช้เวอร์เนียวัดขนาดสันหนังสือ แล้วนำไปตั้งที่ตีเส้นปก โดยใช้ขยับจ็อบเลื่อนเอาทีละน้อย
๑๐. มีนอศสำหรับแต่งอยู่ ๒ ตัว วัดตัวบนให้มีขนาดเท่ากับตัวสันหนังสือ ตัวบนและตัวล่างให้ตรงร่อกัน (ร่อกับสันจะประกบกันพอดี)
 ๑๑. หมุนให้ตราเครื่องหมายหรือมาร์คระหว่างโต๊ะกับแท่นให้ตรงกัน
 ๑๒. คลายล้อกนอศให้ตัวหนีบสันหนังสือเล็กกว่าสันหนังสือเล็กน้อยหรือพอดี
 ๑๓. ตั้งแคลมป์จับหนังสือทั้ง ๕ ตัว
 ๑๔. ขณะหมุนเครื่อง แคลมป์จะเปิด - ปิดอยู่ตลอดเวลา
 ๑๕. การตั้งแคลมป์ ต้องตั้งขณะตัวแคลมป์หนีบสุดใช้มือดึง ให้คูเครื่องหมาย ถ้างาน ๒ ๑/๒ เราต้องตั้ง ๒ ให้แน่นกว่าเครื่องหมายมาร์คไป ๑/๒
 ๑๖. นำปกเสี่ยมาพับใส่ช่องก่อนเข้าผ่านลูกกาว เพื่อกันให้ลมเป่า
 ๑๗. นำปกมาพับ ปกด้านหน้าที่เราต้องการพับสัน ให้ด้านหน้าคว่ำหัวที่มลง
 ๑๘. นำปกที่พับวางให้ตรงกับตัวที่ตายตัว คือตัวบน (ตัวที่ไม่เลื่อน) จัคฉากให้พอดี เหลือให้กระดาษให้ตัวนึคหน้า
๑๕. การป้อนกระดาษให้หน้าคว่ำลง

๒๐. การเดินปกใช้ลมดูด ต้องเปิดสวิชล์ลม
๒๑. ใช้เศษกระดาษพับทดลองแต่งลมเบา - แรง แล้วแต่ความต้องการเกี่ยวกับความหนาของปก
๒๒. ลมจะมาเป่าตรงที่จับกระดาษและลมมาเป่าออกตรงด้านข้างเป่าให้ปกขึ้น ถ้าไม่มีกระดาษกั้น ลมจะไม่เลยมาเป่าด้านข้างให้ปกขึ้น
๒๓. เสร็จแล้วนำปกมาตรวจดูอีกทีว่าสันจะพอดีกันหรือไม่
๒๔. ขณะที่พนักงานควรลดอุณหภูมิที่อ่างยาว
- อ่างใหญ่ อุณหภูมิ ๑๕๐ องศาเซลเซียส
- อ่างเล็ก อุณหภูมิ ๑๐๐ องศาเซลเซียส
๒๕. เมื่อเดือนเฉพาะตัวในตัวเดียวแล้วใส่เล่มหนังสือ เดินเครื่องมาในตำแหน่งที่โต๊ะปกหนีบสุด สังกะจากเส้นแดงได้โต๊ะให้ตรงกัน
๒๖. คลายน็อตล็อกใช้มือหมุน ตั้งตัวหนีบสัน หมุนเข้า - ออกตามขนาดที่ต้องการ

เครื่องเย็บหนังสือ

การทำงานของเครื่องเย็บหนังสือ

ทำงานโดยใช้มอเตอร์ขับเคลื่อนมู่เล่ ด้วยระบบสายพานเมื่อเปิดเครื่องใช้งานมอเตอร์ก็หมุนขับสายพานให้มู่เล่หมุนตลอดเวลาแต่เครื่องยังไม่ทำการเย็บ เพราะว่ามีสวิทช์เบรกบังคับอยู่ สวิทช์เบรกนี้จะอยู่ฐานเครื่องด้านล่างบริเวณที่วางเท้าโดยใช้เท้าเหยียบ เมื่อเท้าเหยียบสวิทช์เบรกลง เครื่องเย็บก็ทำการเย็บ โดยมู่เล่ขับหัวจักรเย็บให้พร้อม กับเส้นลวดวิ่งเข้าหัวจักรในหัวมีตัวตัด ซึ่งทำหน้าที่เป็นใบมีดตัดลวดเย็บ ตัวเครื่องมีความสูงโดยประมาณ ๑ เมตร ๑๕ ซม. ความกว้างประมาณ ๘๐ ซม.

การใช้เครื่องเย็บหนังสือ

มีความสะดวกรวดเร็วมาก สำหรับงานประเภทปกอ่อนที่มีความหนาไม่เกิน ๑ นิ้ว ใช้เย็บได้ทั้งเย็บนอกหรือเรียกว่าเย็บมุงหลังคา และเย็บสัน

การบำรุงรักษา

ทุกครั้งก่อนเย็บลวดหรือก่อนใช้เครื่องเย็บหนังสือ ต้องตรวจสอบความเรียบร้อยในส่วนต่างของเครื่อง หยอดน้ำมันในจุดสำคัญของเครื่อง โดยจะมีรูหยอดน้ำมันไว้ หลังเลิกปฏิบัติงานทุกครั้งต้องทำความสะอาดเครื่องและปลดสวิทช์ไฟฟ้าให้เรียบร้อย

ลวดเย็บ

ทำด้วยเหล็กเส้นเล็กๆ อาบด้วยโคเมี่ยมหรือทองแดง เพื่อกันสนิม ม้วนขดเข้าเป็นวงกลมมีเส้นผ่าศูนย์กลางประมาณ ๕ นิ้ว มีน้ำหนักขดละ ๒ กก. ใช้เรียกขนาดเป็นเบอร์ มีเบอร์ ๑๘ , ๒๐ , ๒๒ เป็นต้น

ข้อควรระวังในการใช้ลวด

๑. อย่าถอดลวดเย็บเข้าออก จากระงจะทำให้เกิดขุ่นขึ้น ควรใช้ให้หมดม้วน
๒. ถ้าหากว่าเปลี่ยนเบอร์ลวดใหม่ ต้องขดปลายลวดที่อยู่ในร่นให้แน่นเสียก่อน
๓. ควรเก็บรักษาจัดวางม้วนลวดให้เป็นระเบียบ ไม่ควรกระแทกกัน ทำให้ลวดในม้วนเกิดการงอได้

เครื่องเรียงหน้ากระดาษอัตโนมัติ DFC- 10

ขั้นตอนการปฏิบัติงาน

๑. กดปุ่ม POWER เปิดเครื่อง
๒. ปรับปุ่มที่ถาดป้อนกระดาษให้พอดีกับขนาดของกระดาษ คือ ถ้าขนาดของกระดาษเล็กกว่าขนาด A3 ควรปรับปุ่มไปทางด้านขวา (normal) และถ้าขนาดของกระดาษใหญ่กว่าขนาด A3 ควรปรับปุ่มที่ถาดป้อนกระดาษไปทางด้านซ้าย (strong)
๓. ปรับที่กดยกกระดาษ ปรับที่จับให้พอดีกับความหนาของกระดาษ (ตัวปรับจะอยู่ด้านในเครื่อง เปิดฝาหลังออกจะเห็น) คือ เมื่อกระดาษที่ใช้หนา เลื่อนที่จับไปทางด้านซ้าย เมื่อใช้กระดาษธรรมดา เลื่อนที่จับไปตรงกลาง และเมื่อใช้กระดาษบาง เลื่อนที่จับไปทางด้านขวา
๔. วางกระดาษลงบนถาดป้อนกระดาษและกดตัวนำเลื่อนกระดาษให้ชนกับด้านข้างของกระดาษ ข้อควรระวังในการนำกระดาษเข้าเครื่องคือ ต้องกรีดกระดาษก่อนทุกครั้ง และตรวจสอบว่าหมึกที่กระดาษแห้งสนิทหรือไม่
๕. ปรับตัวหยุดกระดาษ 1 ให้พอดีกับขนาดของกระดาษ
๖. เลื่อนและปรับตัวหยุดรับกระดาษ 2 ไปยังขนาดกระดาษ
๗. เลื่อนและปรับ Side guide F ไปที่ขนาดกระดาษ
๘. ตั้ง Mode การรับกระดาษคือเมื่อตั้ง Straight mode (การเก็บเรียงหน้าแบบไม่แยกชุดกระดาษ) ต้องเลื่อน side guide B ไปจนสัมผัสกับด้านซ้ายของถาดรับกระดาษ แต่ถ้าตั้ง Offset mode (การเก็บเรียงหน้าแบบแยกชุดกระดาษ) ให้เลื่อน side guide B ไปจนสัมผัสกับด้านขวาของถาดรับกระดาษ
๙. ตั้งปุ่มควบคุม
 - ๙.๑ ตั้งหมวดการเรียง คือ จะเรียงแบบแยกชุดหรือไม่แยกชุด
 - ๙.๒ ตั้งวิธีการแสดงการนับ
 - ๙.๓ ตั้งวิธีการรับกระดาษ
๑๐. กดปุ่ม Preset key เพื่อตรวจสอบการเก็บหน้ากระดาษว่าถูกต้องหรือไม่ และตรวจสอบการทำงานของถาดป้อนกระดาษ และตรวจสอบไฟที่ถาดป้อนกระดาษต้องเป็นสีเขียว ถ้าชั้นไหนไฟไม่ติดแสดงว่าไม่มีกระดาษอยู่
๑๑. กดปุ่มเริ่ม Start key (ปุ่มสีเขียว) เพื่อเริ่มการทำงาน และหากต้องการหยุดการทำงานของเครื่องกดปุ่มหยุด Stop key (ปุ่มสีแดง)
๑๒. เมื่อทำงานเสร็จให้ปิดเครื่อง โดยกดปุ่ม POWER

การพับกระดาษด้วยมือ

อุปกรณ์ – ไม้เย็บ

การพับกระดาษด้วยมือ สามารถพับกระดาษได้ทุกขนาด เมื่อรับงานมา ต้องดูที่งานว่างานอะไร มีจำนวนกี่ชก มีเลขชก มีเลขหน้าต่อหรือเปล่านั้นแต่ละชกที่กำหนดมารวมเล่ม ทำตัวอย่างดูก่อนว่า จะทำปกอ่อน-ปกแข็ง ใสสัน เย็บลวดหรือเย็บด้วยมือ เมื่อพิจารณาจากความเรียบร้อยของงาน ตามต้นฉบับที่แนบส่งมาด้วย จึงดำเนินงานตามขั้นตอนดังนี้

การพับกระดาษ แบ่งออกเป็น ๓ แบบคือ

พับครั้งที่ ๑ เท่ากับ ๔ หน้าชก

พับครั้งที่ ๒ เท่ากับ ๘ หน้าชก

พับครั้งที่ ๓ เท่ากับ ๑๖ หน้าชก

หรือถ้าพับต่อไป ก็จะได้ ๓๒ หน้าชก ถ้าพับต่อไปก็จะได้มากขึ้นตามลำดับ แต่ปัจจุบันจะนิยมทำงานออกมาไม่เกิน ๑๖ หน้าชกจะพับลำบากและหนามากเกินไปทำเล่มลำบากและไม่สวยงาม

การพับกระดาษเพื่อทำหนังสือ ให้ดูเลขชกตรงสันหนังสือและดูเลขหน้าต่อของหนังสือ และพับตรงกลางเป็นพับจากเท่ากันทั้ง ๒ ด้าน ถ้าพับครั้งที่ ๑ เท่ากับ ๔ หน้าชก จะพับกลางเพียงครั้งเดียว ก็จะได้หนังสือ ๒ แผ่นรวม ๔ หน้าชก ถ้าพับต่อจากครั้งที่ ๑ คือพับครั้งที่ ๒ เท่ากับ ๘ หน้าชก ถ้าพับต่อจากพับครั้งที่ ๒ เท่ากับ ๑๖ หน้าชก นั่นคือจากการพับ จะได้กระดาษพิมพ์แผ่นเดียวที่พับเป็นหนังสือหลายแผ่นหลายหน้าติดกันอยู่ ความที่เจ้าของงานกำหนด

ภาพแสดง การพับกระดาษที่พิมพ์แล้วให้เป็นรูปเล่ม

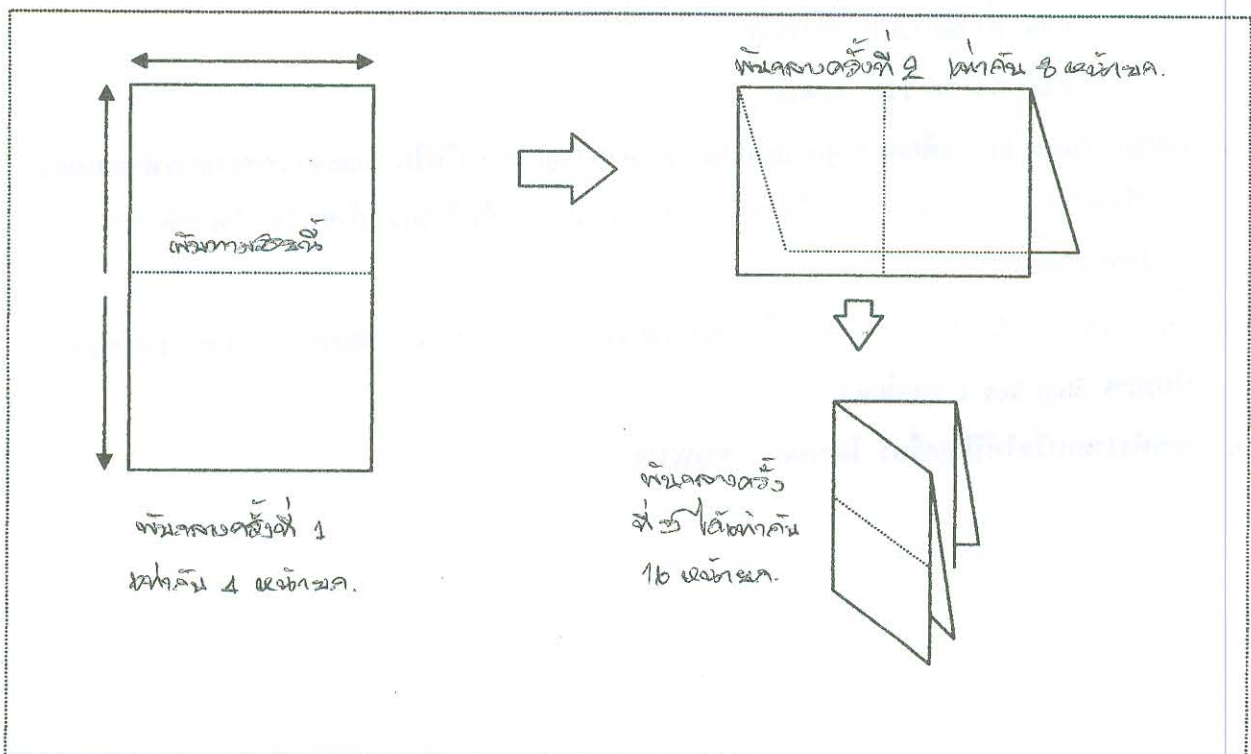

จากภาพดังกล่าวจะพับกลางเป็นพับฉากไปเรื่อยๆ ตามจำนวนหน้ายกหรือหน้าต่อเรียงตามตัวเลข แต่ถ้าไม่มีหน้ายกหรือเลขหน้าต่อจะต้องพับงานให้เรียงตามต้นฉบับ เรียกกระดาษ ๑ แผ่นที่พับได้ ๑ แผ่นนี้ว่า ๑ กนก หรือ ๑ ยก

ถ้าในกรณีที่มีจำนวนมากๆ ถ้าพับทีละแผ่นจะได้จำนวนที่น้อยและช้าอาจจะทำงานตามกำหนดเวลาไม่ทัน จึงต้องพับทีละหลายๆแผ่นตามความชำนาญของแต่ละบุคคล โดยพับเพิ่มจำนวนมากกว่า ๑ แผ่น เช่นถ้าพับ ๑๐ แผ่น ก็นับจำนวนให้ได้ ๑๐ แผ่น กระทั่งกระดาษให้เรียบเสมอกันทุกด้านและพับกลางครึ่งเป็นฉากพร้อมกันทั้ง ๑๐ แผ่น โดยพับกลับหน้ากลับหลัง ๒ ครั้งให้เป็นรอยโดยคู่ที่ปลายหนังสือให้เป็นรูปสามเหลี่ยมทั้งหัวและท้ายจึงนำกลางออกดีให้แตกออกค่อยๆ ถอดทีละแผ่น นำกระดาษที่ถอดออกมารวมกันกระทั่งให้เรียบใช้ไม้เขียนดูตรงกลางสันหนังสือให้เรียบวิธีการพับเหมือนดังรูปข้างบนแต่เพิ่มจำนวนมากกว่าเดิมเท่านั้น

ปัจจุบันการพับด้วยมือ ส่วนมากจะพับแต่งงานที่จะเย็บเล่ม เช่น บัญชี ที่เย็บด้วยมือเสียส่วนมาก งานเก็บเล่มที่มีจำนวนมากจะให้เครื่องพับกระดาษ เสร็จแล้วจึงนำมาเก็บตามรูปเล่มต่อไป หรือในกรณีที่เครื่องพับกระดาษเสียจึงนำมาให้พับมือจนกว่าเครื่องจำซ่อมเสร็จ

การเก็บเล่มด้วยมือ

ดูงานให้ตรงกับต้นฉบับ โดยดูเลขหน้ายกหรือเลขหน้าต่อมีรูปหรือไม่มีรูป ถ้าไม่มีเลขยกหรือเลขหน้าต่อให้เรียงหนังสือตามต้นฉบับเป็นตามลำดับ เรียงงานที่จะเก็บตั้งแต่หน้าน้อยสุดไปหาหน้ามากที่สุดเรียงจากขวามือไปสุดทางซ้ายมือแล้วเก็บยกละ ๑ แผ่น เรียงไปเรื่อยจนกว่าจะหมดเล่มหมดตามจำนวน เมื่อครบจำนวน เมื่อครบ ๑ เล่มแล้ว นำเล่มมากระทั่งให้เรียบนำไปไขว้ไว้เป็นชั้นๆ จนครบจำนวนจึงใช้เชือกฟางมัดเพื่อนำไปเข้าปกต่อไป ข้อสำคัญต้องตรวจทานให้ตรงกับต้นฉบับจะได้ไม่ผิดพลาดต้องกลับมาแก้ไขทีหลังอีก

การเย็บเล่มด้วยมือ

การเย็บเล่มด้วยมือมีมาตั้งแต่สมัยโบราณ และวิวัฒนาการมาเรื่อยๆ จนถึงปัจจุบัน การเย็บเล่มด้วยมือส่วนมากจะเป็นงานพิเศษหรืองานฝีมือ จะต้องมี ความชำนาญและประณีตเป็นประการสำคัญ

๑. การเย็บหู
๒. การเย็บเจาะ

การเย็บหู งานเย็บหูนั้นเหมาะกับงานประเภท สมุดบัญชี สมุดลงนามเขียน งานรวมเล่ม แต่งานที่จะนำมาเย็บหูได้นั้นจะต้องเป็นกระดาษขาวจึงจะเย็บเล่มได้

อุปกรณ์การเย็บหู

๑. ค้ายพอก
๒. เข็ม
๓. ตะกั่วพับกระดาษ
๔. กรรไกร
๕. ไม้เขียน

๖. เทียนไข

๗. ผ้าขาวบางหรือแร็กจีน

วิธีการเย็บหู

๑. งานที่จะเย็บว่าเรียงหน้ายก เลขหน้าค่อถูกต้องหรือยังเมื่อถูกต้องแล้วนำงานมากระทุ้งให้เรียบ วางบนโต๊ะให้สันเลยโต๊ะออกมาพอประมาณ เอาตะกั่วทับ

๒. เมื่อดูงานว่าเหมาะสมที่จะเย็บก็หู โดยดูจากความหนา-บาง ความยาวของเล่มจึงขีดแบ่งเส้นหนังสือตั้งแต่ยกแรกจนถึงยกสุดท้าย โดยวัดจากหัวเล่มและท้ายเล่มเข้ามาประมาณ $1\frac{1}{2}$ นิ้วเท่ากัน (จุด A และจุด B) หากกึ่งกลางระหว่าง A และ B คือจุด C จุดให้ออกกึ่งกลางให้เท่ากันทั้ง ๒ ข้าง ข้างละประมาณ $1\frac{1}{2}$ นิ้ว (D - E)

หรือตามความเหมาะสมของงาน ถ้าเล่มหนาหรือยาว ก็ควรจะกว้างหน่อยเวลาเย็บจะได้ยึดได้แข็งแรง (วิธีเย็บแบบ ๑ หู)

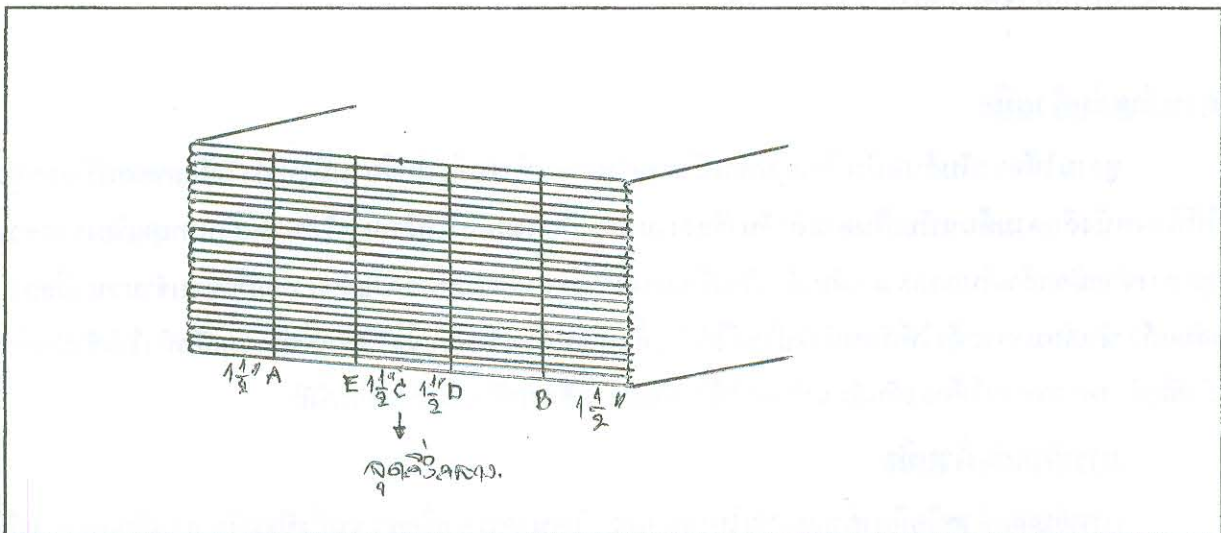

รูปตัวอย่างแบ่งขีดเส้นแบบ ๑ หู

๓. เมื่อขีดแบ่งช่องหนังสือ แล้วตัดผ้าขาวบางหรือแร็กจีน วัดให้กว้างเท่ากับ E-F และหนาเลยเล่มออกไปพอประมาณ

๔. นำด้ายฟอกใส่เข็มให้ยาวกะเย็บได้หมดเล่มหรือถ้าไม่พอก็สามารถต่อภายในเล่มได้

๕. นำหนังสือที่จะเย็บคว่ำลงให้กนกที่ ๑ อยู่ด้านล่างสุดกนกสุดท้ายอยู่บนสุด หันหัวหนังสือไปทางขวามือ

๖. หยิบหนังสือกนกที่ ๑ กลับให้หัวหนังสือไปอยู่ทางซ้ายมือ

๗. วางหนังสือกนกที่ ๑ บนโต๊ะให้เลยโต๊ะออกมาพอประมาณ เปิดกึ่งกลางหนังสือออกเอาตะกั่วทับไว้ โดยใช้มือข้างซ้ายเปิดหนังสือกนกที่ ๑ เอาไว้

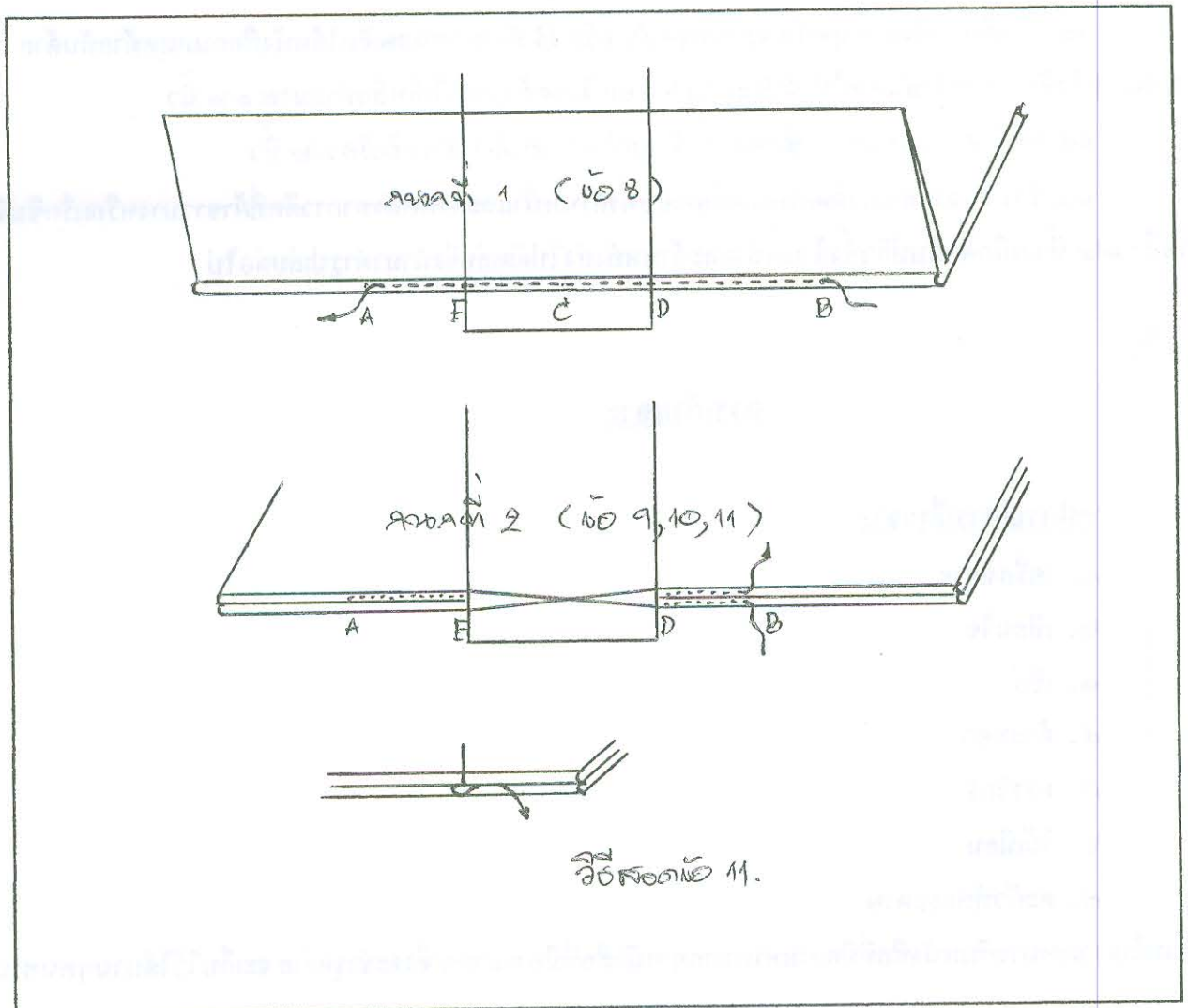

๘. เริ่มแทงเข็มที่ ๑ เข้าที่จุด B ให้เข็มและด้ายอยู่ระหว่างกึ่งกลางค้ำขึ้นให้มาแทงเข็มที่ ๒ ลงที่จุด D ค้ำเข็มและด้ายแทงเข็มที่ ๓ ที่จุด E ไปออกที่จุด A ค้ำด้วยให้ค้ำโดยสอดผ้าขาวบางหรือแร็กซิ่นเข้าไประหว่าง D และ E ให้อยู่ตรงจุด C โดยแบ่งข้างให้เท่าๆกัน ให้ปลายผ้าขาวบางหรือแร็กซิ่นเหลืออยู่ด้านล่าง ประมาณนิ้ว ๑-๒ นิ้ว

๙. หยิบหนังสือกนกที่ ๒ วางทับกลับหัวให้ตรงและเหมือนกนกที่ ๑ บีบมือจับให้แน่น แล้วเปิดกึ่งกลางกนกที่ ๒ เอาตะกั่วจากกนกที่ ๑ ออกมาทับกนกที่ ๒ ไว้แทน

๑๐. เริ่มแทงเข็มขึ้นกนกที่ ๒ ที่จุด A ค้ำกึ่งกลางกนกให้มาออกที่กึ่งกลาง ให้ออกมาที่กึ่งกลาง E แล้วใช้เข็มเกี่ยวด้ายที่กนกที่ ๑ ขึ้นมาทับกันให้เป็นรูปพื้นปลา แล้วแกงขึ้น ไปจุด D ไปออกที่จุด B

๑๑. ค้ำด้ายทั้งกนกที่ ๑ และกนกที่ ๒ ให้ค้ำมากๆ สอดเข็มเข้าไปได้ระหว่างกนกที่ ๑ และกนกที่ ๒ ให้ค้ำมากๆ สอดเข็มเข้าไปได้ระหว่างกนกที่ ๑ และกนกที่ ๒ พันออกมาทางขวามือค้ำให้ค้ำนำด้ายกนกที่ ๑ และกนกที่ ๒ ผูกกันประมาณ ๒ รอบให้แน่น

๑๒. วางหนังสือเขียนคนกต่อๆ ไปสลับกลับไปมาระหว่าง B-A และ A-B โดยพันด้ายระหว่างหัวกนกทุก กนกอย่าลืมเค็ดขาตเขียนจนครบหมดจำนวนหนังสือเล่มนั้นๆ

๑๓. เมื่อเขียนจนถึงกนกสุดท้ายจะจบที่จุด A หรือ B ก็ตามให้สอดเข็มได้หนังสือกนกสุดท้ายพันด้าย ออกมา แล้วดึงด้ายให้ดึงพันด้ายให้ได้ประมาณ ๒ รอบ จึงตัดด้ายออกให้เหลือประมาณ ๑/๒ นิ้ว

๑๔. ตัดผ้าขาวบางหรือแร็กชีนออกทั้งด้านหน้าบนและด้านล่างให้หรือ ๑/๒ นิ้ว

๑๕. ทำปลิวขาคู่ทากาวติดกับหนังสือที่เขียนทั้งด้านหน้าและด้านหลังทากาวติดที่ผ้าขาวบางหรือแร็กชีนที่ เหลือ ๑/๒ นิ้ว ผูกติดกับปลิวทั้งด้านหน้าและด้านหลังส่ง ไปตัดเล่มจึงนำมาทำรูปเล่มต่อไป

การเย็บเจาะ

อุปกรณ์การเย็บเจาะ

๑. เครื่องเจาะ
๒. เทียนไข
๓. เข็ม
๔. ด้ายฟอก
๕. กรรไกร
๖. ไม้เขียน
๗. ตะกั่วทับกระดาษ

การเย็บเจาะเหมาะกับหนังสือที่มีความหนาหลายๆ หนังสือที่มีอายุมากๆ ซึ่งจะชำรุดง่าย จะเก็บไว้ได้นานๆทนทาน

วิธีการเย็บเจาะหนังสือ

ก่อนจะเจาะหนังสือ ควรจะตรวจดูหนังสือ ดู เลขหน้าต่อหนังสือกลับหน้ากลับหัวกลับหน้าท้าย สลับหน้า กันหรือเปล่า จัดเรียงแก้ไขให้ถูกต้องเรียบร้อย จึงนำไปเจาะที่เครื่องเจาะ ดังฉากเปิดเครื่องใส่ดอกสว่านสำหรับเจาะ ทาเทียนไขที่ดอกสว่าน ถ้าเล่มหนาควรแบ่งเจาะ ดูหนังสือว่าหนาและยาวเท่าไร จะต้องเจาะกี่รูดูตามความ เหมาะสมของหนังสือ เช่น เจาะ ๓ รู เจาะ ๔ รู หรือถ้ายังไม่แน่ใจก็ใช้ดินสอด่จุดแบ่งก่อนก็ได้จะได้มั่นใจในการเจาะ

วิธีการเย็บเจาะ

๑. กระทั่งหนังสือที่เจาะแล้วให้เรียบ โดยเฉพาะตรงสันหนังสือแล้วทับด้วยตะกั่ว ถ้านำปกอ่อนไม่ต้องใส่ ผ้าขาวบางถ้าทำปกแข็งควรใส่ผ้าขาวบางตรงกลางเล่มก่อนเย็บ

๒. ร้อยด้ายให้ ยาว ๓ - ๔ เท่าของหนังสือ ขึ้นอยู่กับความหนาบางของหนังสือ ด้ายต้องทบกันเป็น ๒ เส้น

วิธีการเย็บเจาะ จะสามารถเย็บได้หลายแบบ เช่น แบบเย็บเจาะ ๓ รู แบบเย็บเจาะ ๔ รู หรืออาจจะ มากกว่านี้ ขึ้นอยู่กับหนังสือแต่ละเล่มว่าเหมาะสมที่จะเย็บเจาะกี่รู แต่ ณ ที่นี้จะแนะนำตัวอย่างแบบ ๓ รู และ ๔ รู

หรืออาจจะมากกว่านี้ ขึ้นอยู่กับหนังสือแต่ละเล่มว่าเหมาะที่จะเขียนเจาะกี่รู แต่ ณ ที่นี้จะแนะนำตัวอย่าง แบบ ๓ รู และแบบ ๔ รู

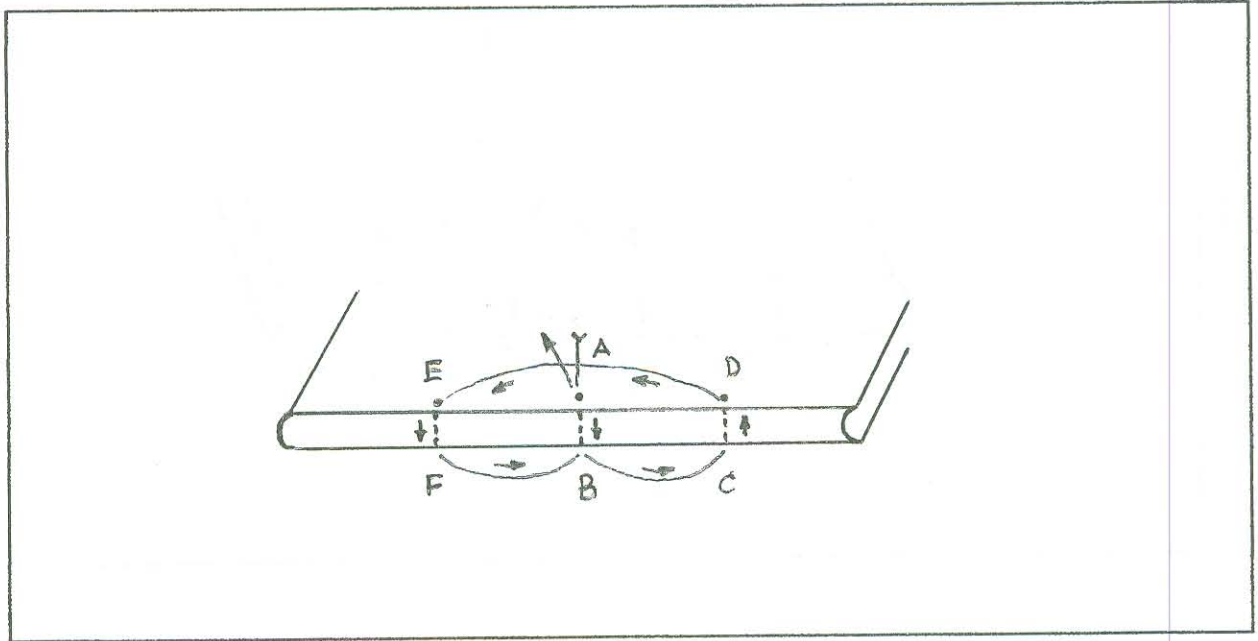

รูป แสดงการเขียนเจาะ แบบ ๓ รู

การเขียนเจาะแบบ ๓ รู

๑. แฉกเข็มลงที่จุด A - B ให้เหลือปลายด้ายไว้ประมาณ ๓ นิ้ว
๒. แฉกเข็มขึ้นที่จุด C ถึง D
๓. ข้ามจุด A มาลงที่จุด E ถึง F
๔. ดึงด้ายให้ตึงแฉกเข็มขึ้นมาที่จุด B ถึงจุด A
๕. สอดเข็มให้ด้ายอยู่กลางระหว่าง D และ E
๖. ดึงด้ายให้ตึงทั้ง ๒ เส้น ผูกปลายเชือกเป็นเงื่อนตาย ให้แน่นประมาณ ๒ รอบ
๗. ดึงด้ายแฉกเข็มย้อนกลับลงมาที่จุด A ถึง B อีกครั้งดึงด้ายให้ตึง แล้วตัดปลายด้ายให้เหลือประมาณ ๑/๒ นิ้วแล้วใช้ค้อนทุบที่รูเจาะให้แน่น
๘. ในกรณีที่เจาะแล้วเขียนไม่ได้ใส่ผ้าขาวบาง สำหรับทำหนังสือปกอ่อน แต่ถ้าทำปกแข็งต้องสอดผ้าทวนระหว่างกลางเล่มตรงรูกลาง แล้วจึงเย็บเหมือนที่แนะนำข้างต้น นำไปติดปลิวขาตู้ทิ้งให้แห้งจึงส่งไปตัดและทำรูปเล่มต่อไป

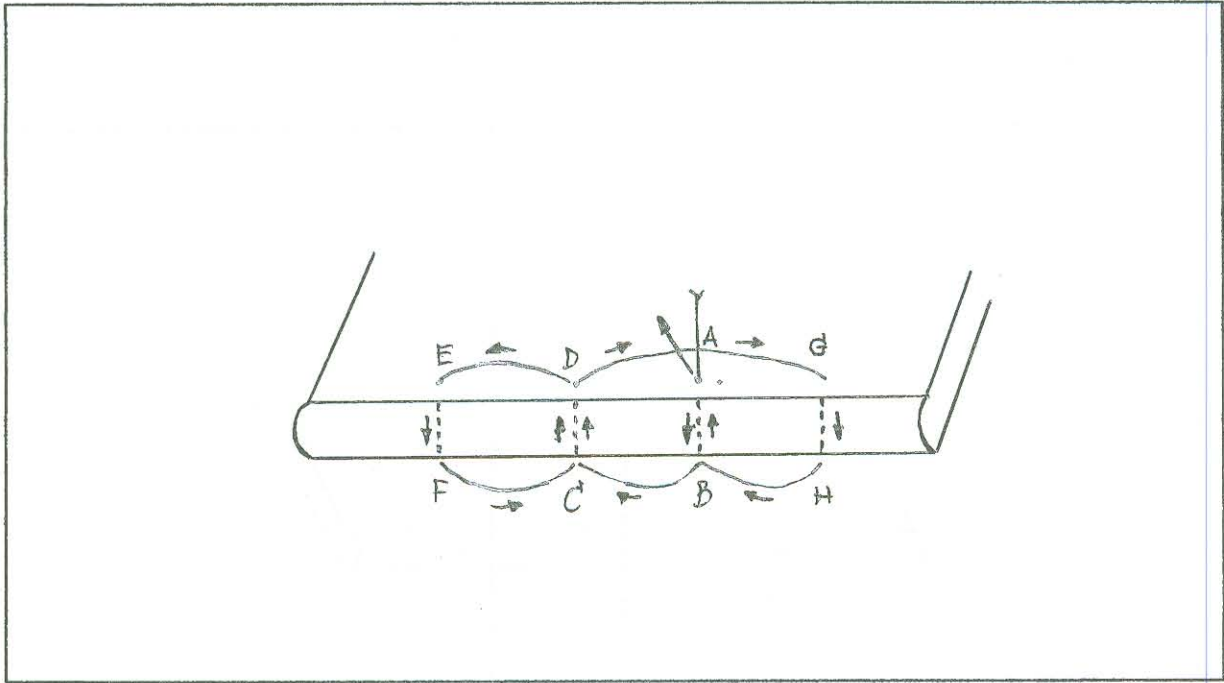

รูป แสดงการเย็บเจาะแบบ ๔ ร

การเย็บเจาะแบบ ๔ ร

๑. แทงเข็มลงที่จุด A ถึง B เหลือปลายด้ายไว้ ๒-๓ นิ้ว
๒. แทงเข็มขึ้นที่จุด C ถึง D
๓. แทงเข็มลงที่จุด E ถึง F]
๔. แทงเข็มขึ้นที่จุด C ถึง D
๕. คึงด้ายจากจุด D ข้ามจุด A มาลงที่จุด G ถึง H
๖. แทงเข็มย้อนขึ้นมาจาก B ถึง A คึงด้ายให้ตึงให้อยู่ระหว่างกึ่งกลางด้ายเส้น D ถึง G ผูกปลายทั้ง ๒ เส้นให้แน่นประมาณ ๒ รอบ
๗. แทงเข็มลงย้อนกลับมาระหว่าง A ถึง B ตัดปลายด้ายให้เหลือประมาณ ๑/๒ นิ้ว ใช้ค้อนทุบตามรูที่เจาะให้แน่น
๘. ถ้าทำปกอ่อนก็นำไปหุ้มปกอ่อนได้เลย แต่ในกรณีที่จะทำปกแข็งให้ใส่ผ้าขาวบางก่อน พร้อมกับเย็บข้างต้น แล้วจึงนำไปตีคปลิว ผนึกผ้าขาวบางทั้งด้านบนและด้านล่าง ทิ้งให้แห้งส่งไปตัดเล่ม จึงนำมาทำรูปเล่มต่อไป

วิธีการปฏิบัติการทำปกอ่อน และปกแข็ง

การทำหนังสือมีอยู่หลายประเภท แต่ละประเภทปฏิบัติไม่เหมือนกันการทำให้ไม่เหมือนกัน แล้วแต่ความเหมาะสมของแต่ละประเภทขึ้นอยู่กับลักษณะของหนังสือ และต้องการความแข็งแรงทนทานเพียงใด ในที่นี้จะกล่าวถึงวิธีการทำปกแต่ละประเภทคือ

๑. การทำปกอ่อน
๒. การทำปกแข็ง
๓. การทำปกครึ่งอ่อนครึ่งแข็ง
๔. การหุ้มผ้าเร็กซิ้น

การทำปกอ่อน

๑. นำเล่มหนังสือที่เย็บแล้ว เอามาหุ้มปกโดยใช้กระดาษสี ๑๘๐ แกรมมาตัดให้เท่ากับรูปเล่ม โดยวางปกบนหนังสือให้ปกเสมอด้านหน้าแล้วพับปกไปด้านหลัง เพื่อวัดปกให้พอดีกับเล่ม
๒. วางปกลงบนหนังสือให้เสมอด้านหน้า พับปกขึ้นโหลยลวดที่เย็บไว้ ใช้ไม้เขียนรีด
๓. ครอบยลวดทั้งด้านหน้าด้านหลัง เพื่อจะทำรอยที่தாகวคือเอาปกวางบนเล่มหนังสือให้ด้านหน้าพอดีแล้วดูขอบเส้นให้ติครอยลวดแล้วคว่ำหนังสือลงดูขอบด้านหลังให้ติครอยลวด
๔. คว่ำปกด้านหลังที่ใหญ่กว่าด้านหลังลงบนหนังสือ เอาทางด้านที่พับไว้ขอบสัน วางให้เลขลวดนูนน้อย แล้วதாகวตามยาวจากด้านหัวลงมาท้ายเล่ม ให้เลขรอยลวดนูนน้อย เวลาหุ้มจะได้มีลวด
๕. หุ้มปกเอาปกด้านหน้าที่สั้นกว่า วางลงบนเล่มหนังสือให้เสมอด้านหน้าและหัวหนังสือ เอาผ้าดูสันให้ติดกับลวดให้สันเป็นเหลี่ยม แล้วกลับด้านหลังเอามือซ้ายดึงปลายปกดูสันกับลวดให้ติด หางเล่มขึ้นมาดูอีกที่ใช้ไม้เขียนรีดสันให้เรียบ แห้งแล้วนำไปตัดรูปเล่ม

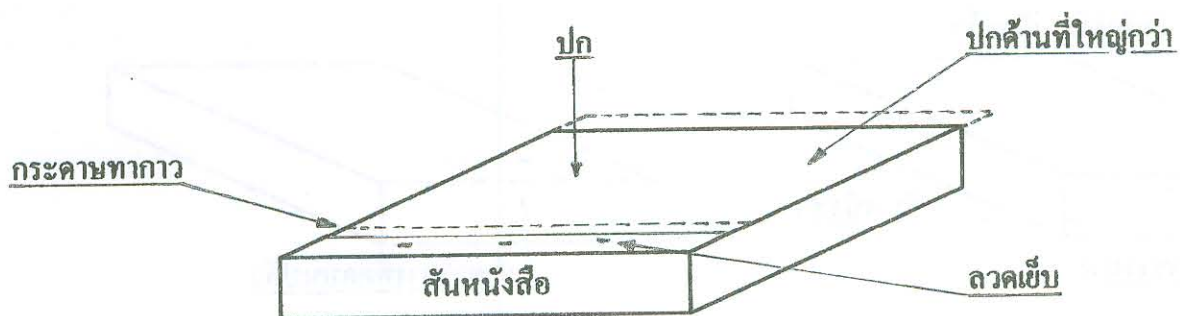

การทำปกแข็ง

การทำปกแข็งมีทั้งชนิดสันตรงและสันโค้ง แต่จะกล่าวถึงสันตรงดังนี้

๑. นำหนังสือที่เย็บแล้ว จะต้องใส่ผ้าขาวบางตรงกลางเล่ม เพื่อให้ทนทานแข็งแรงไม่ขาดง่าย เอากาวทาที่ลวดที่มีผ้าขาวบางเย็บไว้ ทับผ้าขาวบางลงมาดูให้เรียบ แล้วนำไปติดปลิว

๒. วิธีตัดกระดาษทำปลิว ใช้กระดาษปอนด์ ๑๐๐ แกรม ควรตัดกระดาษตามยาวของกระดาษ เวลาผนึกปลิวจะได้ไม่ย่น ตัดความยาวพอดีกับตัวเล่ม ด้านกว้างให้ตัดใหญ่เป็นสองเท่า เมื่อพับครึ่งแล้วจะได้เป็นคู่เรียกว่าปลิวขาคู่

วิธีการตัดปลิว

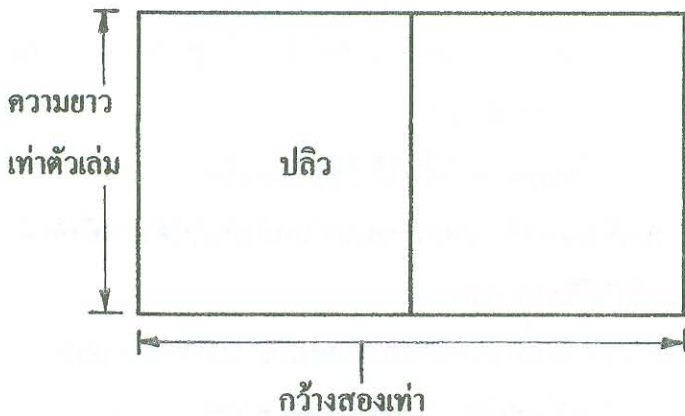

เมื่อพับครึ่งแล้วจะได้ขนาดเท่าเล่ม

วิธีการติดปลิว วางปลิวให้เลขลวดนูนขึ้น ทากาวลงบนปลิวให้มีลวด ปิดลงบนหนังสือดูให้ติดรอยลวดทั้งด้านหน้าและด้านหลัง ทากาวลงบนปลิวตรงที่มีผ้าขาวบาง ดึงผ้าขาวบางไปติดที่ปลิว แห้งแล้วนำไปตัดรูปเล่ม

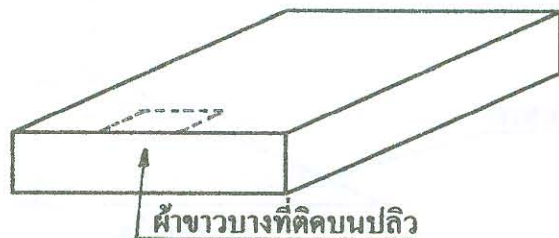
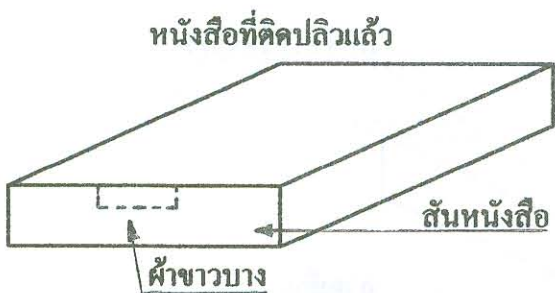

ตัดกระดาษกาว ความยาวสั้นกว่าเล่มหนังสือเล็กน้อย ครอบลงบนสันหนังสือให้กระดาษกาวยื่นออกไปข้างละ ๑ นิ้ว ทากาวบนกระดาษกาวที่ปิดลงบนปลิว กะให้สองด้านเท่ากัน ดูสันให้ติดเป็นเหลี่ยมเรียกว่า หุ้มสันด้วยกระดาษ

การตัดปกแข็ง ใช้กระดาษแข็งเบอร์ ๒๔ วางห่างจากสันหนังสือประมาณ ๑ ซม. เพื่อเว้นให้ร่องหนังสือแล้วเผื่อขนทั้งสามด้านให้ใหญ่กว่าตัวเล่มประมาณครึ่ง ซม. ใช้มีดบางเฉือนตรงมุมปกทางด้านยาวทั้งสองมุมทั้งสองปก เอากาวแฉ้มที่ริมปกที่เฉือนไว้สามจุด ตีกลงบนปกตรงที่เว้นร่องไว้ รอกาวแห้ง ปกติดกับเล่มแล้วรอหุ้มสันผ้ากาวหรือผ้าเร็กจีนต่อไป

การตีคปก

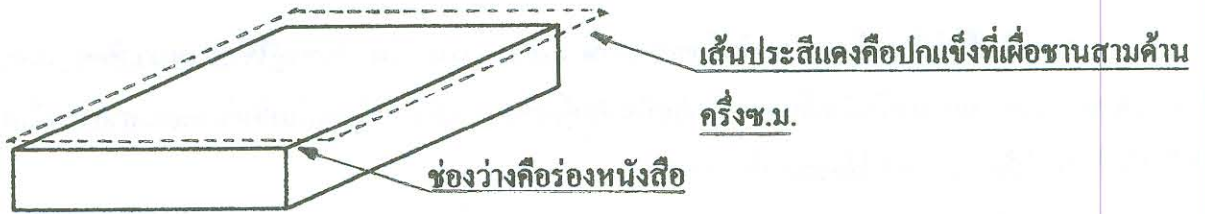

การหุ้มสันผ้ากาก็หรือผ้าเร็กซัน วัดโดยใช้ผ้าครอบลงไปบนตัวเล่มหนังสือ ให้ความกว้างเลขสันขึ้นไปประมาณ ๑.๑/๒ นิ้วทั้งสองด้าน ตัดความยาวให้เลยปกทั้งด้านหัวและท้ายเล่มข้างละประมาณ ๑ นิ้ว ทากาวบนผ้าเร็กซันหรือผ้ากาก็ ครอบลงบนเล่มตั้งให้ตึง กางหนังสือออกหุ้มหัวหุ้มท้าย ปิดหนังสือดูร่องและสันให้ติด จากนั้นหุ้มปก

การหุ้มสันผ้ากาก็

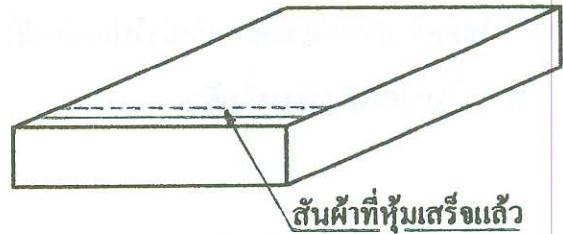
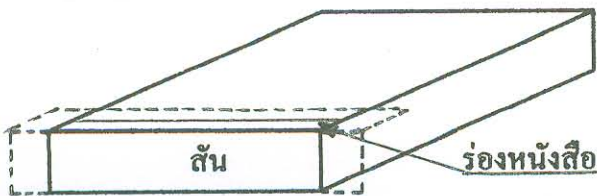

จุดสีแดงคือผ้ากาก็หรือผ้าเร็กซันที่ยื่นออกมาจากตัวเล่ม ๑ นิ้ว

การหุ้มปกใช้กระดาษสี ๑๘๐ แกรมหรือกระดาษกาก็ ๑๒๕ แกรม นำมาตัดวัดจากร่องออกไปประมาณ ๒ ซ.ม. ชิดเส้นไว้วางปกตรงรอยขีดให้เลยจากเล่มออกมาประมาณข้างละ ๑ นิ้วทั้งสามด้านเพื่อเอาไว้หุ้ม ทากาวที่ปกวางตามรอยที่ขีดไว้ ฎให้ติดคัตมมปกทั้งสองมุมให้เหลือไว้นิดหน่อย พับเป็นมุมแล้วหุ้มให้รอบเล่มใช้ไม้เนียนดูตามขอบเล่มจนรอบเล่ม จากนั้นผนึกปลิวติดกับปกนำไปอัดก๊อปปี้ให้แน่น

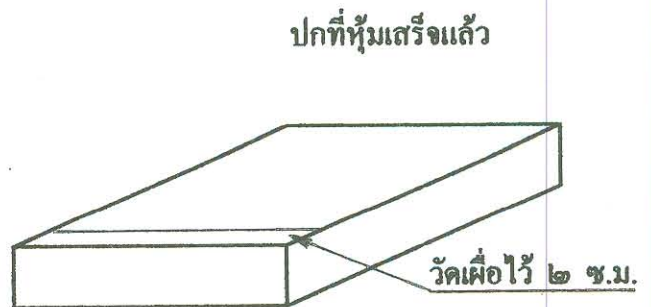
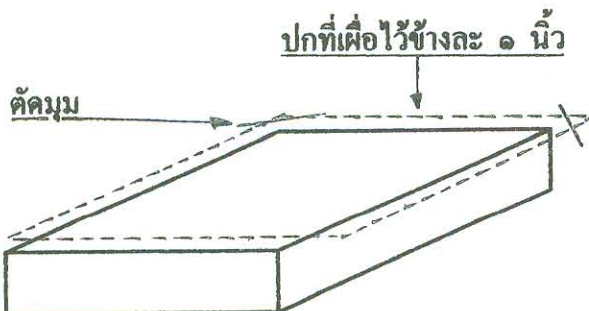

การทำปกครึ่งอ่อนครึ่งแข็ง

นำหนังสือที่เย็บแล้วมาตีปลิวด้วยกระดาษ ๑๘๐ แกรม เป็นปลิวขาตู้ใช้ปลิวหนาเพื่อความทนทาน แล้วนำกระดาษสี ๑๘๐ แกรมหรือผ้าเร็กซิ้น มาตัดเป็นปกหุ้มทับบนปลิว เหมือนกับปกอ่อนและตากาวผนังปลิวกับปกนำไปอัดก๊อปปี้ให้แน่น เอาไปตัดเล่มให้สวยงาม

การหุ้มปกเร็กซิ้น

การหุ้มเร็กซิ้นทำได้หลายอย่าง เช่น ปกแข็งเร็กซิ้นทั้งตัว ปกค้ำก่าว ปกประกาศนียบัตร หรือเพิ่ม ๒ ขาเจาะรู เรียกว่า แฟ้มขาตู้ ในที่นี้จะกล่าวถึงการหุ้มปกแข็งเร็กซิ้นทั้งตัว

๑. นำเล่มที่เย็บแล้วมาตีปลิว ตัดผ้าขาวบางแล้วนำไปตัดรูปเล่ม นำมาหุ้มสันกระดาษและตีปกแบบแข็งที่อธิบายไปแล้วไม่เหมือนกับตอนหุ้มปก การหุ้มปกต้องตัดผ้าเร็กซิ้นให้ใหญ่กว่าตัวเล่มทั้งสี่ด้าน ด้านละประมาณ ๑ นิ้ว

๒. ทากาวบนผ้าเร็กซิ้น วางหนังสือลงบนผ้าเร็กซิ้นให้ห่างจากริมผ้าเข้ามาประมาณ ๑ นิ้วแล้วหงายเล่มขึ้นมา เอาไม้เนียนดูให้เรียบ วางหนังสือเอาทางสันเข้าหาตัวใช้ไม้เนียนกร่องให้ตื้น ดูสันให้เรียบกลับอีกด้านหนึ่งขึ้นมา ดูอย่างเดิมเสร็จแล้วกางหนังสือออก หุ้มริมปกทั้งสี่ด้านโดยตัดมุมปกทั้งสี่ด้านเอาไว้พับริม หุ้มเล่มแล้วดูปกดูสันกร่องอีกทีให้ตื้นดี ผนังปลิวติดกับปกนำไปอัดก๊อปปี้

การหุ้มปกเร็กซิ้นทั้งตัว

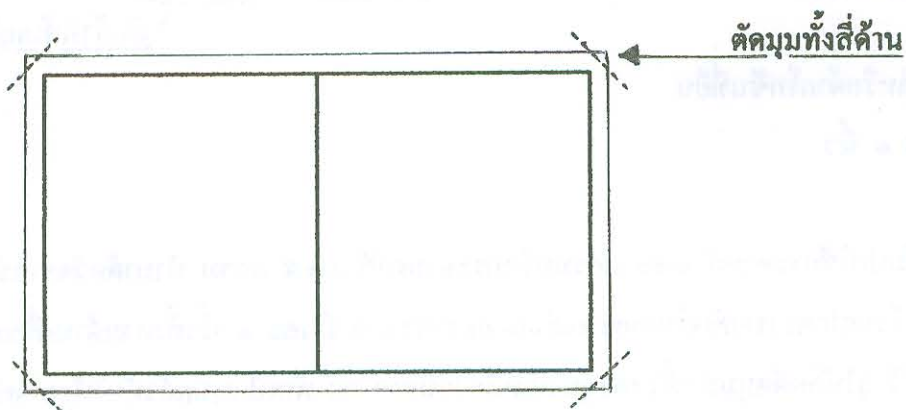

การปฏิบัติการทำกล่องใส่เอกสาร

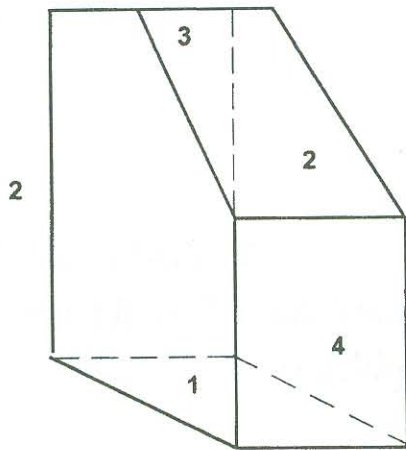

1. ฐานกล่อง
2. ข้างกล่อง
3. หลังกล่อง
4. หน้ากล่อง

ขั้นตอนการประกอบกล่อง

ใช้กระดาษแข็งเบอร์ 36 ตัดตามขนาดของกล่อง

นำด้านหลังกล่อง (รูปที่ 3) มาวางบนฐานกล่อง (รูปที่ 1) โดยใช้กาวติดต่อกัน ประกอบด้านข้างกล่อง (รูปที่ 2) บนฐานทำแบบเดียวกันทั้งสองข้างนำด้านหน้ากล่อง (รูปที่ 4) ประกอบติดจนเป็นรูปกล่อง เมื่อกาวที่ติดกล่องแห้งแล้วใช้กระดาษทรายขัดเศษกาวออก

วิธีการหุ้มกล่องด้วยเร็กซิ้น

1. ตัดเร็กซิ้นให้มีขนาดใหญ่กว่าหน้ากล่องด้านละประมาณ 1 นิ้ว หากาวที่หน้ากล่อง นำเร็กซิ้นติดหน้ากล่องที่ทากาวไว้ เหลือซ้นทั้ง 4 ด้าน เท่าๆกัน แล้วฉีกให้เรียบตัดมุมทากาวซ้น เร็กซิ้นแล้วติดกับกล่อง

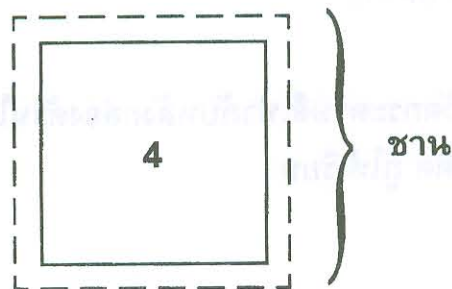

หน้ากล่อง

2. ตัดแฉีกขึ้นให้มีขนาดใหญ่กว่าข้างกล่อง ด้านละ 1 นิ้ว ดังรูป ทั้งสองข้าง ทากาวติดแฉีกขึ้น ตัดมุมเหมือนวิธีการทำหน้ากล่อง (ด้านข้างกล่อง มีสองข้างทำเหมือนกัน)

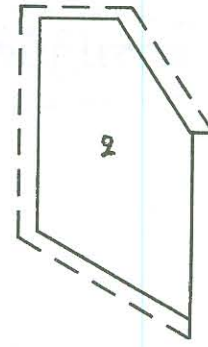

ข้างกล่อง



หลังกล่อง

3. ตัดแฉีกขึ้นเท่ากับหลังกล่องโดยเพื่อชัน ด้านบน และด้านล่างไว้ 1 นิ้ว ทากาว และติดกับหลังกล่องเม้มมุม ภูเก็ตให้เรียบ

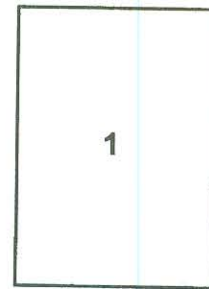

ฐานกล่อง

4. ตัดแฉีกขึ้นเท่ากับฐานกล่องทากาวติดแฉีกขึ้นภูเก็ตให้เรียบ

ขั้นตอนการติดกระดาษสีด้านในกล่อง

ใช้กระดาษไอเวอร์รี่ 180 แกรม (กระดาษสี)

1. วัดกระดาษสีเท่ากับฐานกล่องมีชันทั้ง 4 ด้านๆ ละ ประมาณ 1.5 ซม. พับชันทั้ง 4 ด้าน ตัดมุมทั้ง 4 ด้าน ทากาวที่กระดาษ แล้วนำไปติดที่ฐานกล่องด้านใน ภูเก็ตให้เรียบ

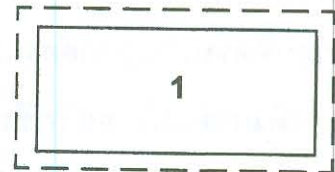

2. วัดกระดาษสีเท่ากับข้างกล่องมีชัน 2 ด้านๆ ละ 1.5 ซม. ทั้งสองข้าง พับชัน ทากาวติดข้างกล่องด้านใน ภูเก็ตให้เรียบ (ข้างกล่อง ด้านในมีสองข้างทำเหมือนกัน)

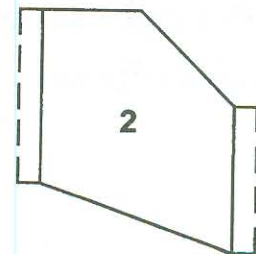

3. วัดกระดาษสีเท่ากับหลังกล่องด้านในให้พอดี ทากาวติด ภูเก็ตให้เรียบ

4. วัดกระดาษสีเท่ากับหน้ากล่องด้านใน ทากาวติด

ภูเก็ตให้เรียบ



4

ขั้นตอนการเบิกวัสดุก่อนปฏิบัติงาน

การใช้วัสดุอุปกรณ์ของแผนกต่าง ๆ จะดำเนินการเบิกของจากคลังโรงพิมพ์ ครั้นละรายการไปแล้วแต่ชนิดและประเภทของงานว่าจำเป็นจะต้องใช้อะไรบ้าง เช่น การทำปกประกาศนียบัตรจำนวนเท่าใด ใช้กระดาษกี่แผ่น ผ้าเร็กซิ้น กระดาษขาวทำปลิว และผ้าริบบิ้น ต้องใช้สิ่งใดจำนวนเท่าใด ก็เบิกของจำนวนตามนั้น

ส่วนวัสดุอุปกรณ์บางอย่าง ที่จำเป็นต้องเบิกในคราวเดียวเป็นจำนวนจำกัด เช่น กาวขาวต้องเบิกเป็นถัง กาวใสสันต้องเบิกเป็นถุง ผ้าเร็กซิ้นต้องเบิกเป็นม้วน ถ้าใช้แล้วเหลือก็ใช้ร่วมกับงานอื่นๆ ที่ใช้วัสดุอุปกรณ์ชนิดเดียวกันจนกว่าจะหมดจึงทำการเบิกใหม่ต่อไป อุปกรณ์ในการปฏิบัติงาน เช่น กรรไกร แปรงจีน มีด ค้อน ไม้เขียน ก็ใช้ไปจนกว่าจะชำรุดใช้ปฏิบัติงานไม่ได้ จึงทำการเบิกใหม่เป็นชนิดไป

การเขียนใบเบิกของต้องให้ทาง หน.แผนกฯ เซ็นรับทราบแล้วจึงเสนอให้ ผอ.กรท.สบ.ทร.พิจารณา และเสนออนุมัติการเบิกจ่าย เสร็จแล้วจึงนำใบเบิกไปเบิกกับทางคลังโรงพิมพ์ ตามรายการที่เบิกต่อไป